

# WHC18 T323

Einbau-Kühl-/Gefrierkombination (Nische 178)



178



## TOP 4

- Total NoFrost – nie wieder Abtauen im Gefriereteil
- 6<sup>th</sup> Sense Control stellt die Temperatur nach dem Öffnen schneller wieder her
- 6<sup>th</sup> Sense Control – weniger Gefrierbrand dank schnellerer Temperaturwiederherstellung
- Multi Fresh Box – für die optimale Aufbewahrung von Fleisch & Fisch, Milchprodukten oder Obst & Gemüse

Weiß

WHC18 T323

EAN 80 03437 04800 5

## KOMFORT

- **ZEN-Inverter-Kompressor** – sorgt für eine schnellere Temperaturwiederherstellung, minimiert Energieverbrauch und Betriebsgeräusche
- Innenraumkonzept mit Edelstahl-Elementen
- Elektronische Temperaturregelung
- Kühlen und Gefrieren getrennt regelbar
- Warnsignal bei Störungen: optisch und akustisch
- Optischer und akustischer Türalarm

## KÜHLTEIL/AUSSTATTUNG BEI VOLLKÜHL-RAUM

- **6<sup>th</sup> Sense Control** stellt die Temperatur nach dem Öffnen schneller wieder her
- **Fresh Box+** – bis zu 15 Tage längere Frische dank präziser Feuchtigkeitsregelung<sup>1</sup>
- **Multi Fresh Box** – für die optimale Aufbewahrung von Fleisch & Fisch, Milchprodukten oder Obst & Gemüse
- Das **MultiCoolFlow-System** sorgt für eine gleichmäßige Luftzirkulation auf allen Ebenen
- Optimale Ausleuchtung durch seitlich und oben angebrachte LED im Kühlraum
- Schnellkühlfunktion
- Abtauautomatik im Kühlteil

- 4 Ablagen aus Sicherheitsglas, davon 3 höhenverstellbar
- 5 Türfächer, davon 3 höhenverstellbar
- Maximale Flexibilität dank 3 verstellbaren Türfächer

## GEFRIERTEIL

- **Total NoFrost** – nie wieder Abtauen im Gefriereteil
- **6<sup>th</sup> Sense Control** – weniger Gefrierbrand dank schnellerer Temperaturwiederherstellung
- Optischer und akustischer Temperaturalarm
- **Easy Find Tray** – 1 ausziehbare Ablage im Gefriereteil für mehr Übersicht
- Mehr Übersicht dank Beleuchtung im Gefriereteil durch oben angebrachte LED
- 2 kippichere Gefrierschubladen
- Lagerzeit bei Störungen: 7 Std.

## VERBRAUCHSWERTE

- Energieeffizienzklasse D<sup>2</sup>
- Energieverbrauch: 179 kWh/Jahr
- Nutzinhalt: 182 l Kühlen, 68 l Gefrieren, gesamt 250 l
- Luftschallemissionsklasse: B, 32 dB(A)
- Gefriervermögen: 7 kg/24 Std.

## TECHNISCHE DATEN

- Schlepptürmontage

- Gesamtanschluss: 180 W
- Absicherung: 16 Ampere, Spannung 220-240 Volt/50 Hz, 180 W Leistungsaufnahme
- Länge des Anschlusskabels: 215 cm
- Schuko-Stecker
- Türanschlag rechts, wechselbar
- Maße (HxBxT): 1770x557x545 mm
- Gewicht brutto 69 kg, Gewicht netto 67 kg

## WPRO-ZUBEHÖR (OPTIONAL)

- Goodbye Odours Geruchsabsorber für den Kühlschrank  
DEO213, EAN 8015250441413

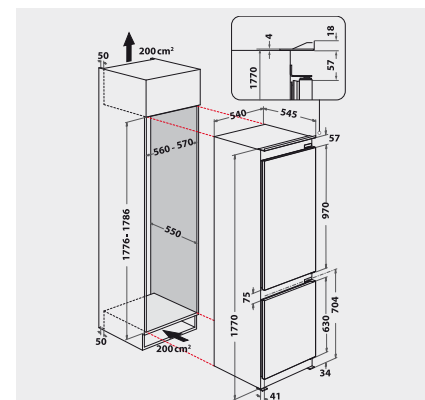

<sup>1</sup> Basierend auf internen Tests zum Gewichtsverlust und visueller Qualität, unter Berücksichtigung der üblichen Obst- und Gemüsesorten.  
<sup>2</sup> Energieeffizienzklassen-Spektrum von A bis G